

SUCÇÃO: 1.1/2" BSP

RECALQUE: 1.1/2" BSP

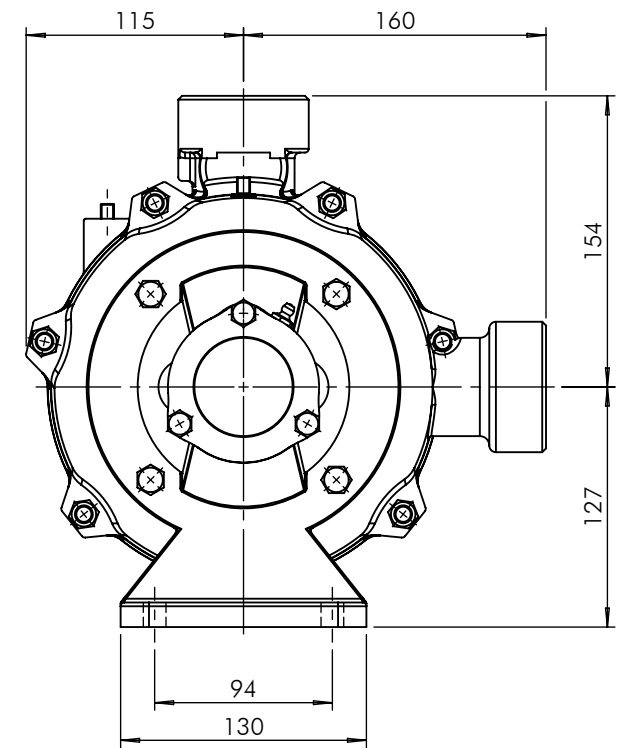
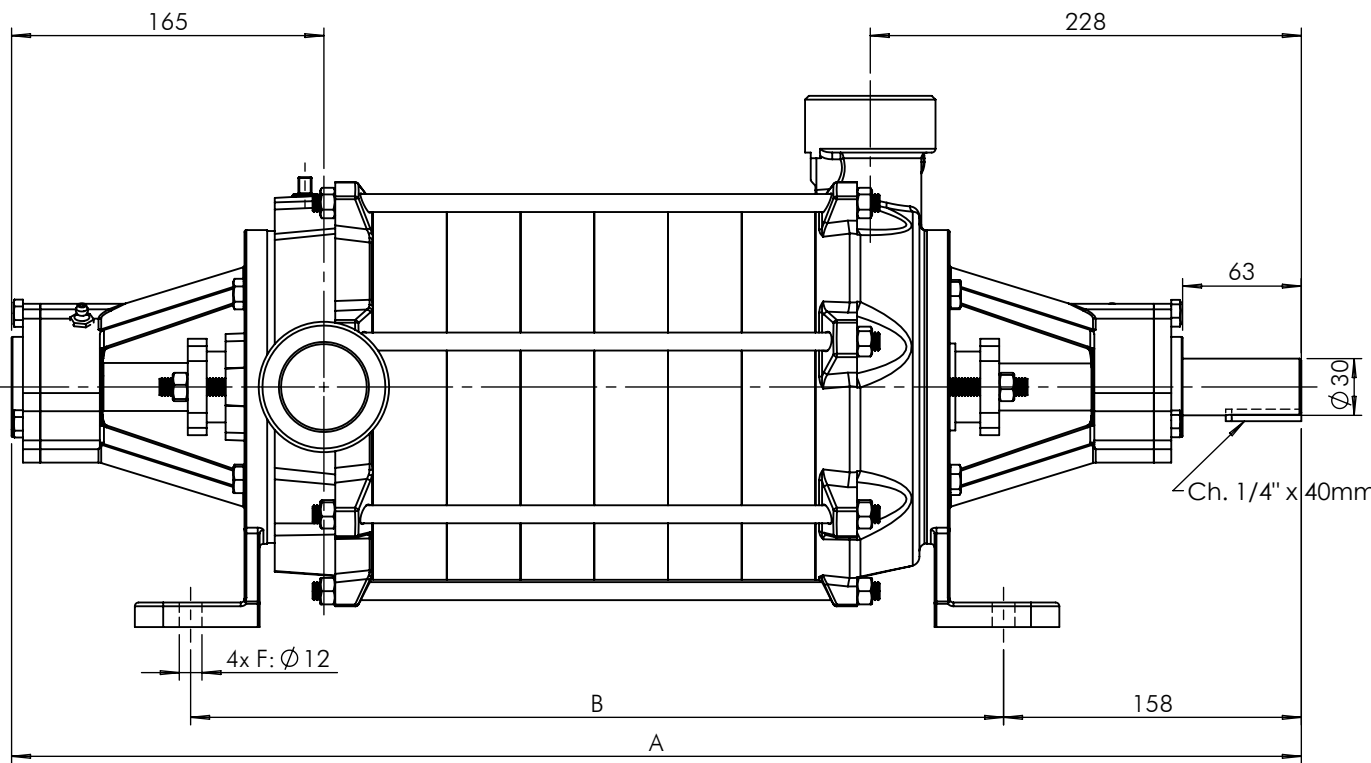

- 256 -

Tabela de Medidas

Modelo	A	B
P-15/2	487	235
P-15/3	526	274
P-15/4	565	313
P-15/5	604	352
P-15/6	643	391
P-15/7	682	430

	EXECUTADO	A.P.Scarpel	06/08/08					
	VERIFICADO	A.P.Scarpel	06/08/08					
	APROVADO	A.P.Scarpel	06/08/08					
	NOME	DATA CRIAÇÃO	OBSERVAÇÃO	REVISÃO	LOCAL	Nº DOCUM.	DATA	APROVADO

Bomba P-15/2-7 Mancal Gaxeta **258154**

DESENHO Nº 258154 ESCALA: 1:4

Em caso de dúvidas pergunte! MATERIAL: PESO: FOLHA 1 de 1 UNID.: Milímetro (mm)