

SUCÇÃO: 1.1/2" BSP

RECALQUE: 1.1/2" BSP

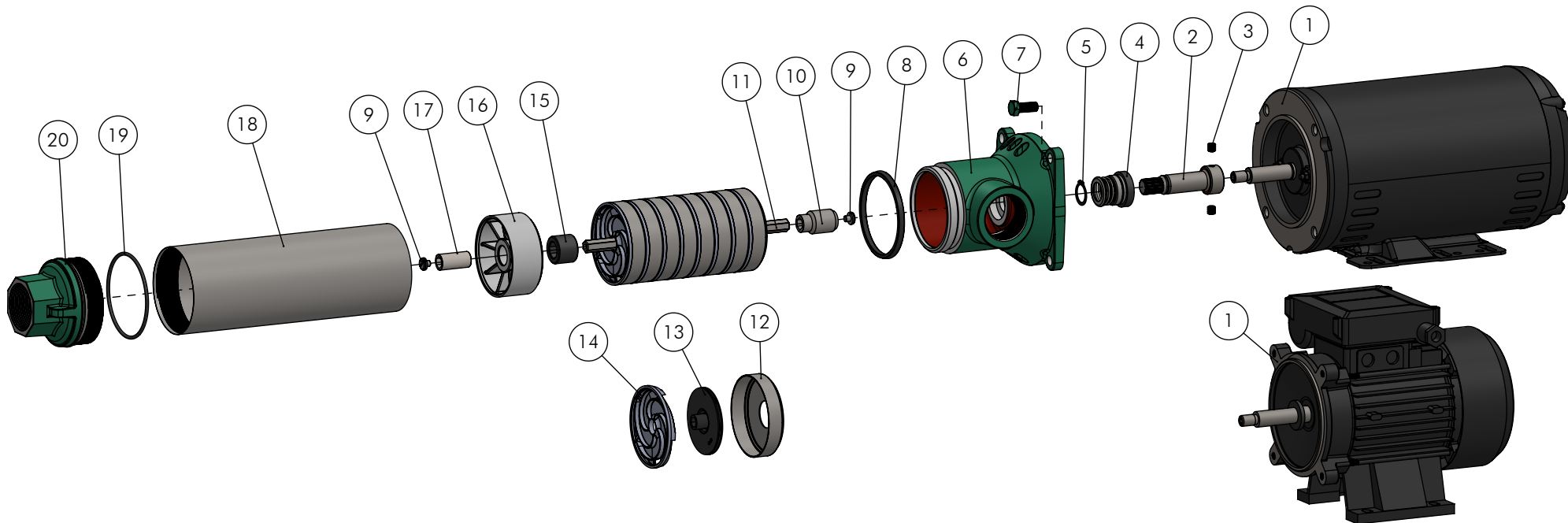

- 463 -

Pos.	Descrição	Unid.	Qtde	Montagem	
				Ferro F.	Inox
20	Válvula Recalque TBPS 1.1/2"	Pç	1	13216	13217
19	Anel O'Ring Ø82 x 3mm (TBO/TBPS)	Pç	1	04071	
18	Camisa TBPS	Pç	1	Tabela 2	
17	Manga Sinterizada 4BPS2/TBPS2 Inox Ø16x32,8	Pç	1	SBPS-28-0101	
16	Corpo Intermediario Superior 4BPS2/10 - TBSP2/5	Pç	1	SBPS1-3070	
15	Bucha Mancal Oitavada 4BPS2/10 - TBPS2/5	Pç	1	SBPS1-6010	
14	Difusor 4BPS2/TBPS2	Pç	Tab. 1	SBPS-20-0201	
13	Rotor 4BPS2/TBPS2	Pç	Tab. 1	SBPS-10-0201	
12	Corpo de Estagio 4BPS2/3 - TBSP2/3 Inox	Pç	Tab. 1	SBPS1-3021	
11	Eixo Sext. 9,5mm	Pç	1	Tabela 2	
10	Luva Acoplamento 4BPS2/TBPS2 Inox	Pç	1	SBPS-28-0201	
9	Parafuso Fenda c/ Cabeça Painela Especia M6x5	Pç	2	SPR52-16x5P	
8	Anel de Vedação Cônico 80x87x89x6	Pç	1	13222	
7	Paraf. Sext. UNC 3/8" x 7/8"	Pç	4	00313	
6	Carcaça TBPS 1.1/2"	Pç	1	13214	13215
5	Anel Elástico E-19 Inox - 3/4"	Pç	1	03792	
4	Selo Mecânico 3/4" T21	Pç	1	00225	
3	Paraf. Allen 5/16" x 5/16" S/C UNC	Pç	2	00335	
2	Alongamento TBPS Inox	Pç	1	13218	13219
1	Motor Elétrico	Pç	1	---	

Tabela 2

Modelo	Item 11	Item 18
	Código	
TBPS2-09	UBPS-41-0232	13112
TBPS2-11	UBPS-41-0271	13113
TBPS2-13	UBPS-41-0310	13114
TBPS2-17	UBPS-41-0388	13115
TBPS2-21	UBPS-41-0466	13116
TBPS2-27	UBPS-41-0583	13117
TBPS2-33	UBPS-41-0700	13118

Tabela 1

Modelo	Qtde Itens 12,13, e 14
TBPS2-09	09
TBPS2-11	11
TBPS2-13	13
TBPS2-17	17
TBPS2-21	21
TBPS2-27	27
TBPS2-33	33

 EBARA CORPORATION	EXECUTADO	F. Conte	21/12/21						
	VERIFICADO	Wiliam C.	21/12/21						
	APROVADO	Gustavo G.	21/12/21						
	NOME	DATA CRIAÇÃO	OBSERVAÇÃO	REVISÃO	LOCAL	Nº DOCUM.	DATA	APROVADO	

Bomba TBPS2 09 a 33 Jet Pump

DESENHO Nº
1098051

